

AWL[®]

Extractores de final de conducto



AWL[®]



Características

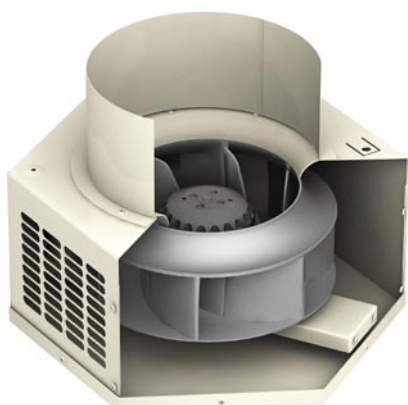

- Envolvente en chapa zincor pintada en color RAL 7032.
- Apto para trabajar en intemperie.
- Ventiladores a reacción de alto rendimiento equipados con motor de rotor externo.
- Velocidad regulable 0-100%.
- Muy bajo nivel sonoro.
- Ideal para extracciones de cocina a través de muro.

Especificaciones

Modelo	Intensidad A	Potencia W	Velocidad rpm	Caudal m ³ /h	Pres.Máx. ΔPa
AWL 600	0,50	97	2630	1000	460
AWL 900	0,69	158	2535	1300	480

Curvas

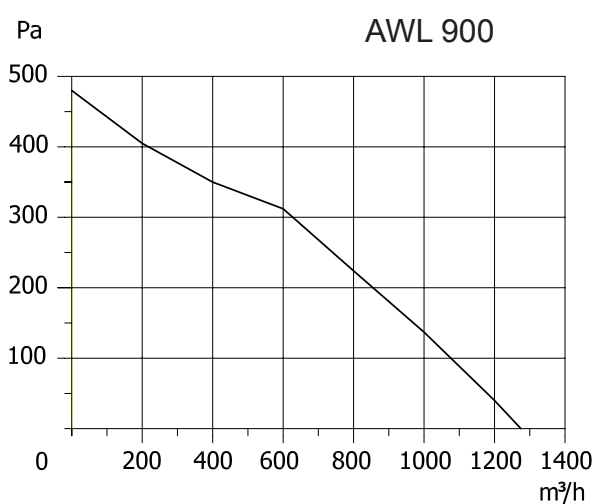
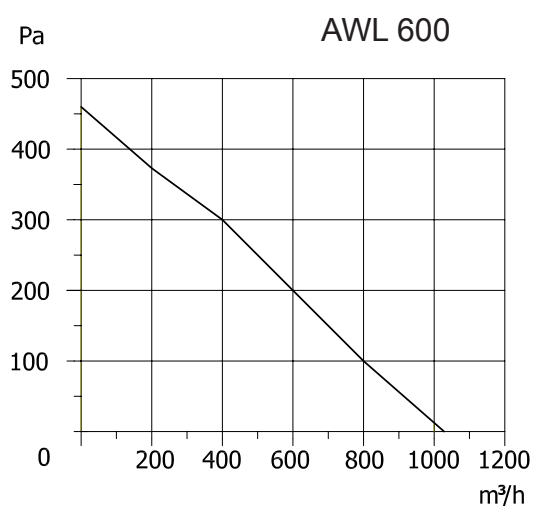

Dimensiones

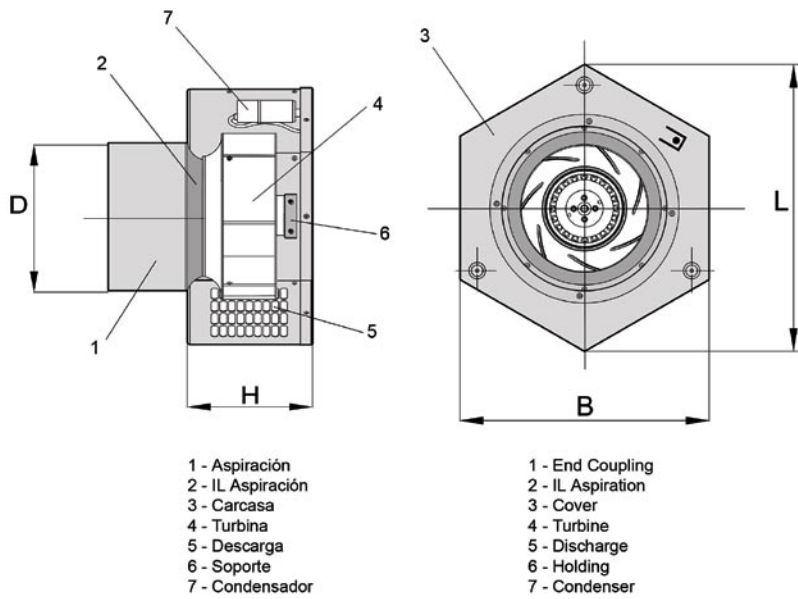

	B	L	H	D
AWL 600	300	346,4	150	150
AWL 900	300	346,4	150	200

Utilidades

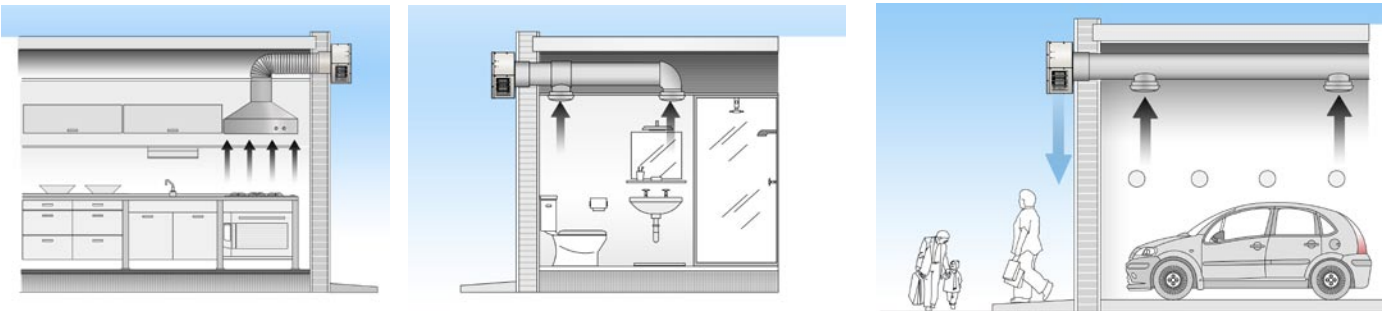



Conca de Barberà, 6 - Pol. Pla de la Bruguera
E-08211 CASTELLAR DEL VALLÈS (Barcelona) Spain
Tel: + 34 93 715 99 88 - Fax: + 34 93 715 99 89
airtecnics@airtecnics.com - www.airtecnics.com

Distribuido por: